

Instytut Metalurgii i Inżynierii Materiałowej
im. A. Krupkowskiego Polskiej Akademii Nauk
ul. Reymonta 25, 30-059 Kraków
strona internetowa: www.imim.pl
e-mail: z.starowicz@imim.pl
znak sprawy: **DZB.261.15.2023**

**ZAPROSZENIE
DO SKŁADANIA OFERT NA:
Wykonanie masek do parowania kontaktów**

I. ZAMAWIAJĄCY

Instytut Metalurgii i Inżynierii Materiałowej
im. A. Krupkowskiego Polskiej Akademii Nauk
ul. Reymonta 25, 30-059 Kraków
NIP: 675-000-18-57, REGON: 000326374

II. OPIS PRZEDMIOTU ZAMÓWIENIA

1. Przedmiotem zamówienia jest **wykonanie masek do parowania kontaktów**

Nazwa	Parametry techniczne/ Specyfikacja	Ilość
Maska tylna	Stal nierdzewna 0,5 mm	1 szt.
Maska środkowa	Stal nierdzewna 0,5 i 0,2 mm	0,5 mm - 6 szt., 0,2 mm - 1 szt.
Maska tylna – typ I	Stal nierdzewna 0,5 mm	1 szt.
Maska tylna – typ II	Stal nierdzewna 0,5 mm	1 szt.
Maska tylna – typ III	Stal nierdzewna 0,5 mm	1 szt.
Szczegóły dotyczące geometrii masek znajdują się w załączniku Projekt maski. Tolerancja wykonania dla wymiarów poszczególnych elementów +/- 0,1 mm lub mniej.		

2. **Dostawa:** Koszt dostarczenia musi zawierać się w cenie oferty. Miejsce dostarczenia przedmiotu zamówienia: **Laboratorium Fotowoltaiczne, Instytut Metalurgii i Inżynierii Materiałowej im. A. Krupkowskiego Polskiej Akademii Nauk, ul. Krakowska 22, 43-340 Kozy.**

III. WYKONAWCA POZOSTAJE ZWIĄZANY OFERTĄ PRZEZ OKRES 30 DNI.

IV. TERMIN WYKONANIA ZAMÓWIENIA

Zamówienie musi być zrealizowane w terminie: **30 dni od zamówienia**

V. OPIS SPOSOBU PRZYGOTOWANIA OFERTY

Oferta powinna:

zawierać adres lub siedzibę oferenta, adres e-mail, numer telefonu, numer NIP, Regon, pełną kwotę oferty (kwoty brutto) wraz z ewentualnymi kosztami transportu zgodnie z **załącznikiem nr 1.**



Oferta powinna zawierać wykaz produktów ze wskazaniem parametrów technicznych umożliwiających stwierdzenie zgodności ze specyfikacją dla wszystkich pozycji wymienionych w zapytaniu.

VI. MIEJSCE ORAZ TERMIN SKŁADANIA OFERT

1. Oferta powinna zostać przesłana za pośrednictwem: poczty elektronicznej na adres: z.starowicz@imim.pl do dnia 15.06.2023 roku.
2. Oferty złożone po terminie nie będą rozpatrywane.
3. Zamawiający nie dopuszcza składanie ofert częściowych.
4. Oferent może przed upływem terminu składania ofert zmienić lub wycofać swoją ofertę.
5. W toku badania i oceny ofert Zamawiający może żądać od Oferentów wyjaśnień dotyczących treści złożonych ofert.

VII. OCENA OFERT

Zamawiający dokona oceny ważnych ofert na podstawie następujących kryteriów:

Nr:	Nazwa kryterium:	Waga:
1	Cena (koszt)	100

VIII. DODATKOWE INFORMACJE

Dodatkowych informacji udziela Dr inż. Zbigniew Starowicz pod adresem email: z.starowicz@imim.pl

IX. DO OFERTY NALEŻY DOŁĄCZYĆ:

1	Formularz oferty

X. ZAŁĄCZNIKI :

	Nazwa załącznika
1	Formularz oferty
2	Załącznik: Projekt Maski



FORMULARZ OFERTY

NAZWA OFERENTA:

.....

ADRES:

TEL./FAX/ E-MAIL

NIP..... REGON

BANK/ NR KONTA

Do:

**Instytut Metalurgii i Inżynierii Materiałowej
im. A. Krupkowskiego
Polskiej Akademii Nauk w Krakowie
ul. Reymonta 25, 30-059 Kraków**

Przystępując do postępowania o udzielenie zamówienia publicznego, którego przedmiotem jest: **wykonanie masek do parowania kontaktów**. oferuję realizację przedmiotu zamówienia, zgodnie z zasadami określonymi w zapytaniu ofertowym:

Cena netto:

Cena brutto:,

słownie brutto:,

Powyższa cena zawiera podatek VAT w wysokości % tj.
PLN

Miejscowość,, dnia r.

.....

*podpis osoby/osób upoważnionej/upoważnionych
do reprezentowania oferenta*



Jednocześnie oświadczam, że:

1. wyrażamy zgodę na okres płatności wystawionej przez siebie faktury – 21 dni od daty otrzymania faktury przez Zamawiającego,
2. zapoznaliśmy się ze zapytaniem ofertowym nie wnosimy do niej zastrzeżeń oraz zdobyliśmy konieczne informacje do przygotowania oferty,
3. zawarte w zapytaniu ofertowym szczegółowe warunki, w tym projektu umowy zostały przez nas zaakceptowane i zobowiązujemy się w przypadku wyboru naszej oferty do zawarcia umowy, na niżej wymienionych warunkach, oświadczamy, że uważamy się za związanych niniejszą ofertą na okres 30 dni,
4. posiadam zdolności techniczno-organizacyjne do wykonania przedmiotu zamówienia.
5. potwierdzam iż jestem wykonawcą niepowiązanym z liderem Konsorcjum IMIM PAN oraz Konsorcjantami CBRTTP S.A. i Hanplast Sp. z O.O. Za wykonawcę powiązanego uznaje się podmiot:
 - a. powiązany lub będący jednostką zależną, współzależną lub dominującą w relacji z Liderem konsorcjum lub konsorcjantem w rozumieniu ustawy z dnia 29 września 1994 r. o rachunkowości;
 - b. będący podmiotem pozostającym z Liderem konsorcjum lub konsorcjantem lub członkami ich organów w takim stosunku faktycznym lub prawnym, który może budzić uzasadnione wątpliwości co do bezstronności w wyborze dostawcy towaru lub usługi, w szczególności pozostającym w związku małżeńskim, stosunku pokrewieństwa lub powinowactwa do drugiego stopnia włącznie, stosunku przysposobienia, opieki lub kurateli, także poprzez członkostwo w organach dostawcy towaru lub usługi;
 - c. będący podmiotem powiązanym lub podmiotem partnerskim w stosunku do Lidera konsorcjum lub konsorcjanta w rozumieniu Rozporządzenia nr 651/2014;
 - d. będący podmiotem powiązanym osobowo z Liderem konsorcjum lub konsorcjantem w rozumieniu art. 32 ust. 2 ustawy z dnia 11 marca 2004 r. o podatku od towarów i usług.
6. Niniejszym oświadczam, że podmiot nie znajduje się na liście osób i podmiotów objętych sankcjami w związku z wojną w Ukrainie, a tym samym nie podlega wykluczeniu, o którym mowa w art. 7 ustawy z dnia 13 kwietnia 2022 r. o szczególnych rozwiązaniach w zakresie przeciwdziałania wspieraniu agresji na Ukrainę oraz służących ochronie bezpieczeństwa narodowego
7. upoważnionymi do reprezentowania naszej firmy są następujące osoby:

Miejscowość,, dnia r.

*podpis osoby/osób upoważnionej/upoważnionych
do reprezentowania oferenta*



111

Maska
tylna

Ilość:

1 szt.
grubość
0,5 mm

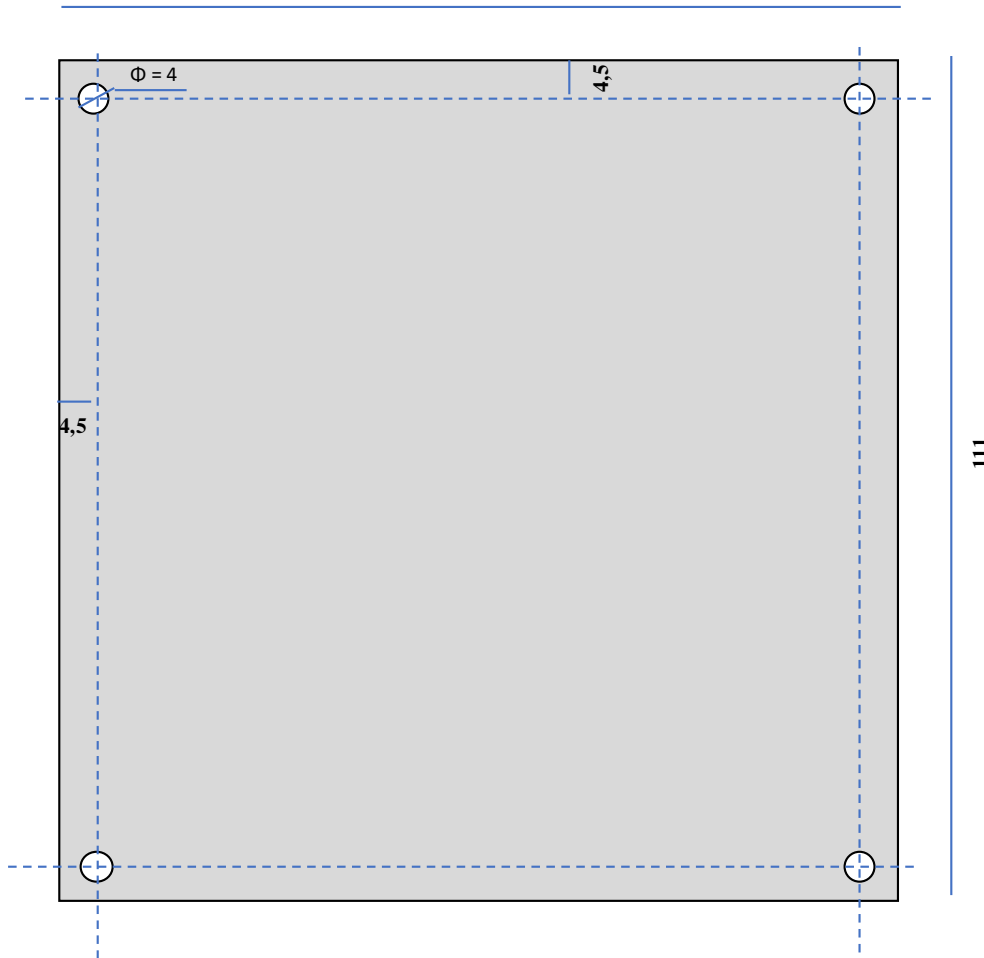

Maska
środkowa

Ilość:

6 szt.
grubość
0,5 mm

1 szt.
grubość
0,2mm

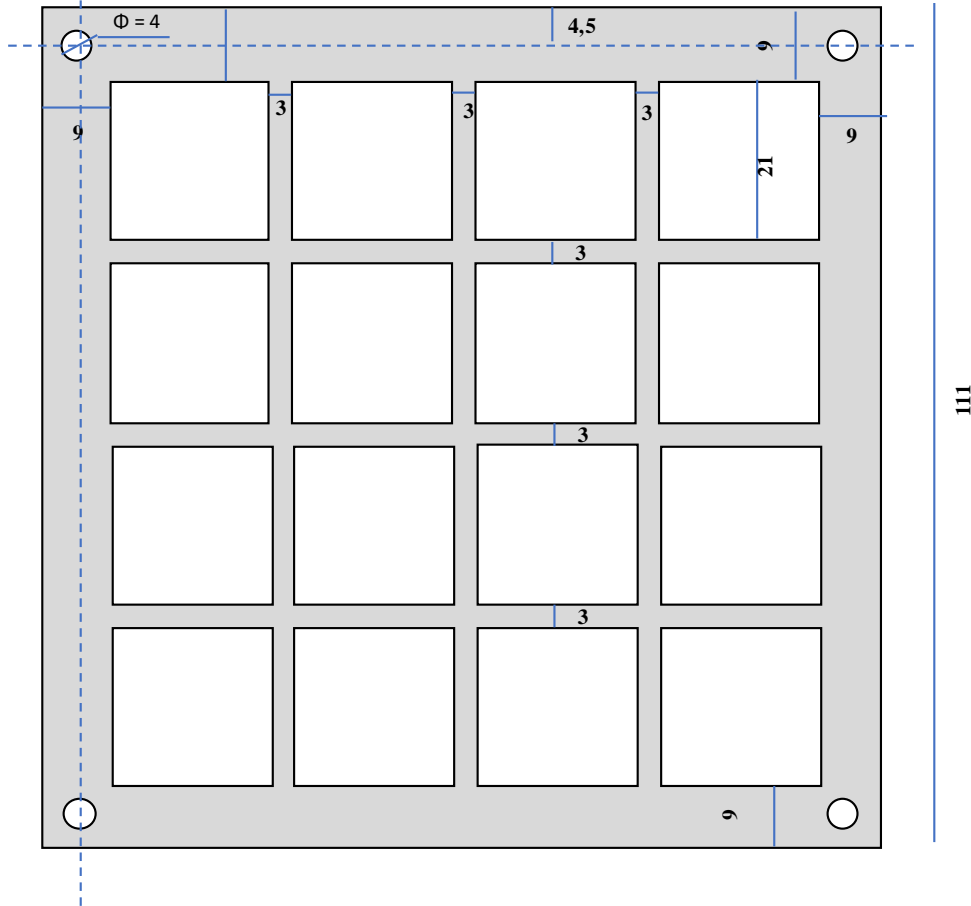

Maska
przednia
typ I

Ilość:

1 szt.
grubość
0,5 mm

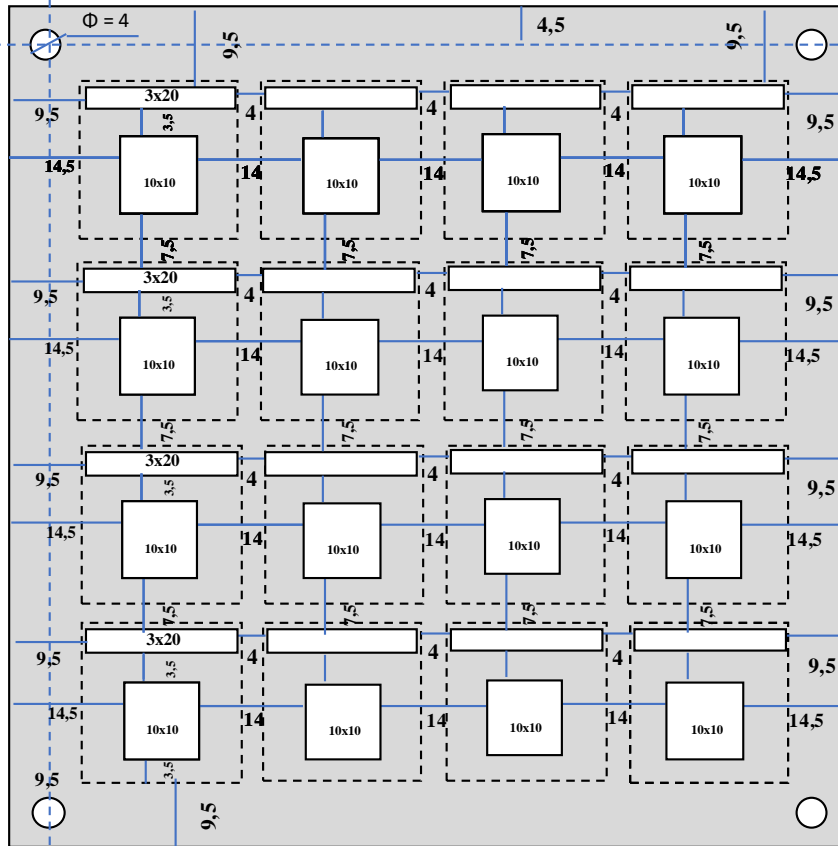

Przerzywane kwadraty
są tylko aby pokazać
gdzie są okienka z
środkowych maskach,
ale to nie grawer

Maska
przednia
typ II

Ilość:

1 szt.
grubość
0,5 mm

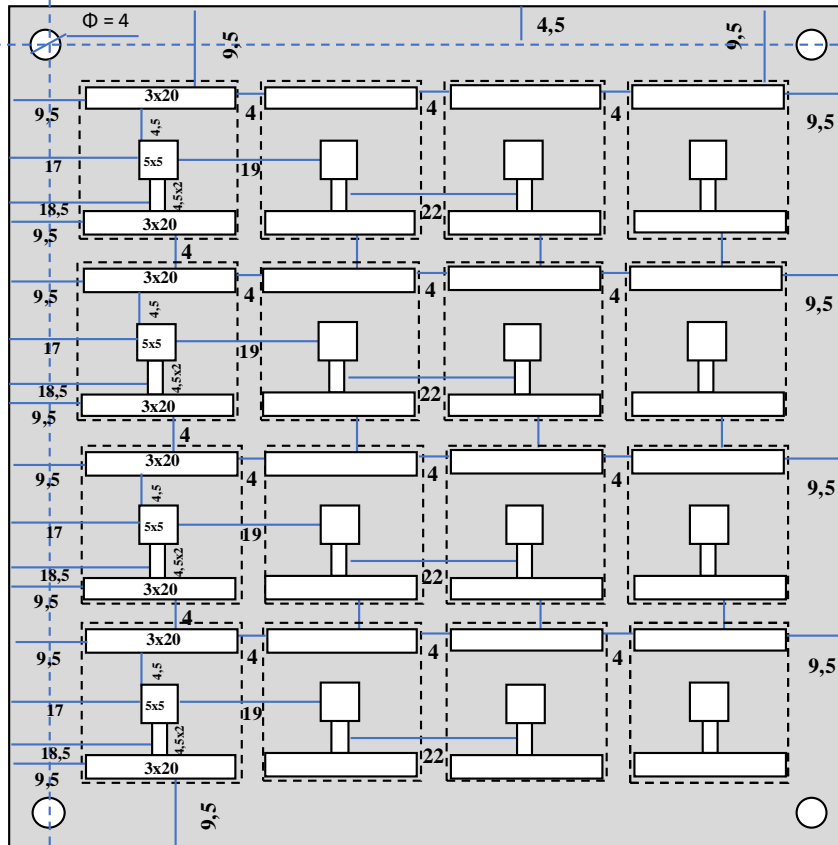

Przerzywane kwadraty
są tylko aby pokazać
gdzie są okienka z
środkowych maskach,
ale to nie grawer

Maska
przedni
a typ III

Ilość:

1 szt.

grubość
0,5 mm

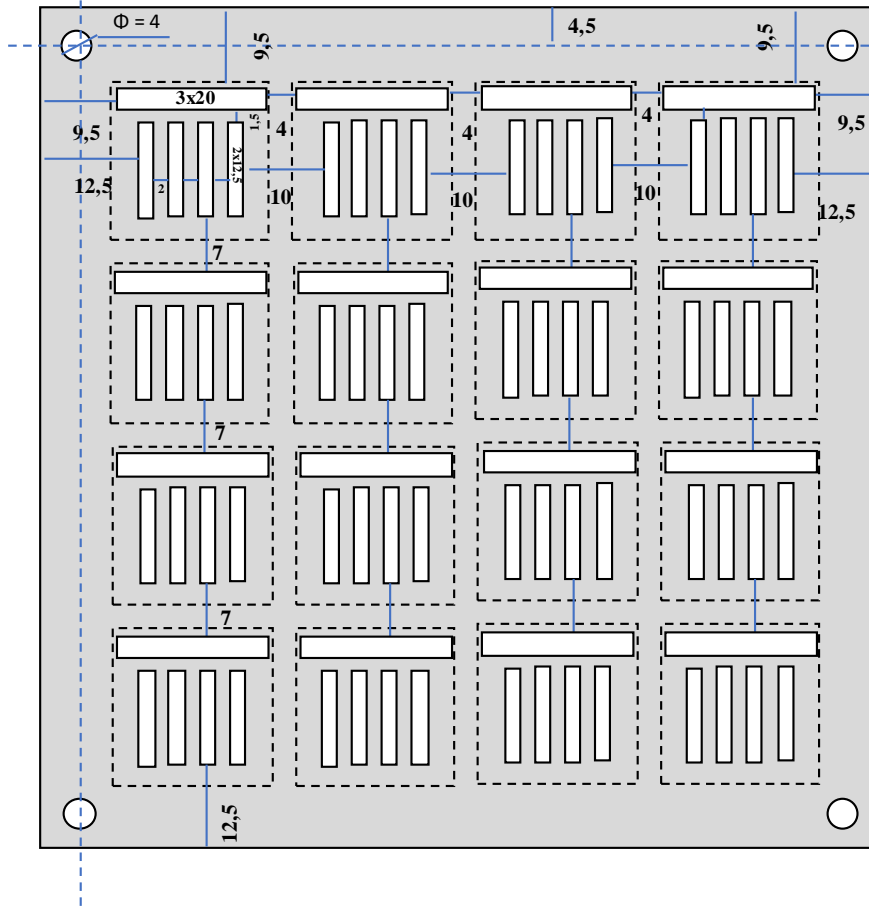

Przerywane kwadraty
są tylko aby pokazać
gdzie są okienka z
środkowych mask,
ale to nie grawer